

- Öffnen Sie den Karton und legen Sie alle Bauteile auf. Für eine bessere Übersichtlichkeit empfehlen wir die beiliegenden Schrauben, Beilagscheiben und Muttern nach Ihrer Art zu sortieren. Folgendes Montagezubehör ist enthalten:

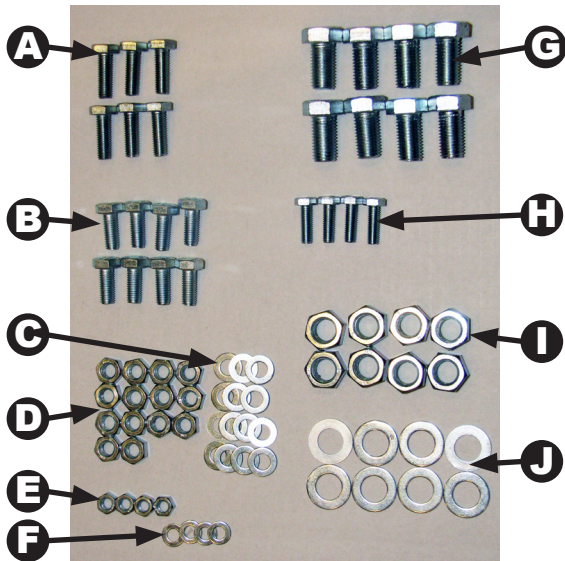

- 6x Schraube (A) [C+D]:
4x für Fußmontage, 2x Pumpenhalterung
- 8x Schraube (B) [C+D]: für Fußmontage
- 8x Schraube (G) [I+J]: für Stempelaufnahme
- 4x Schraube (H) [E+F]: für Pumpenmontage

- Verschrauben Sie einen der beiden Standfüße (1) mit Quertraverse (2), zwei der vier Stabilisatoren (3) sowie einem der beiden Masten (4). Ziehen Sie die Muttern vorerst nur handfest an.

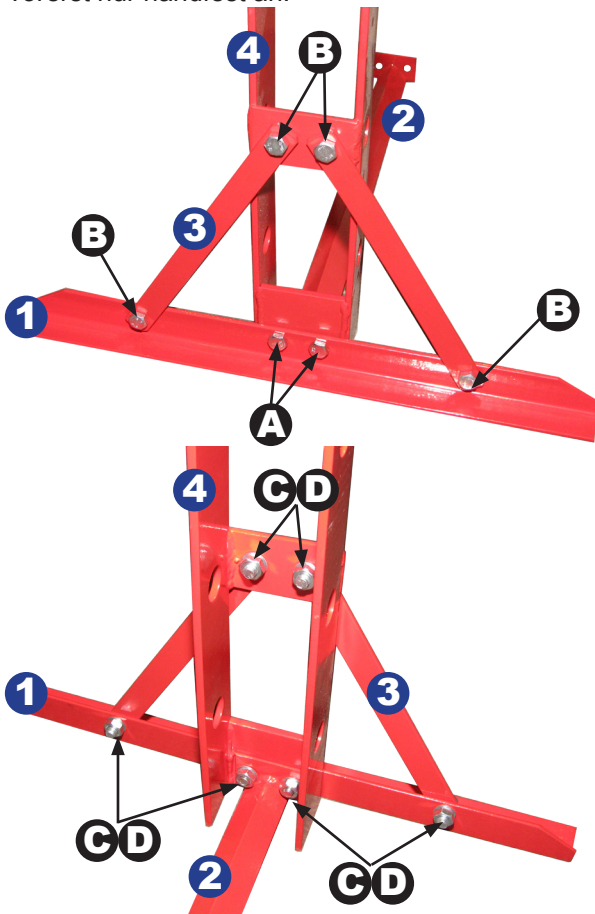

- Montieren Sie den zweiten Standfuß analog zum Ersten. Auch hier werden die Muttern vorerst nur handfest angezogen.

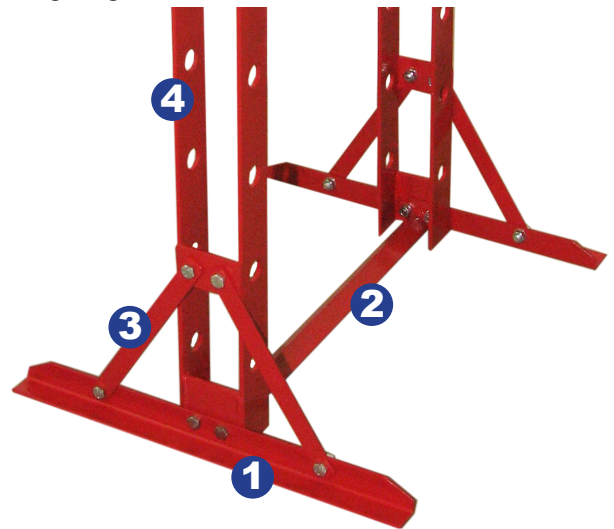

- Nun wird der obere Querträger (5), wie abgebildet eingesetzt. Beachten Sie, dass sich die Rundaufnahme in der Mitte des Trägers unten befinden muß.

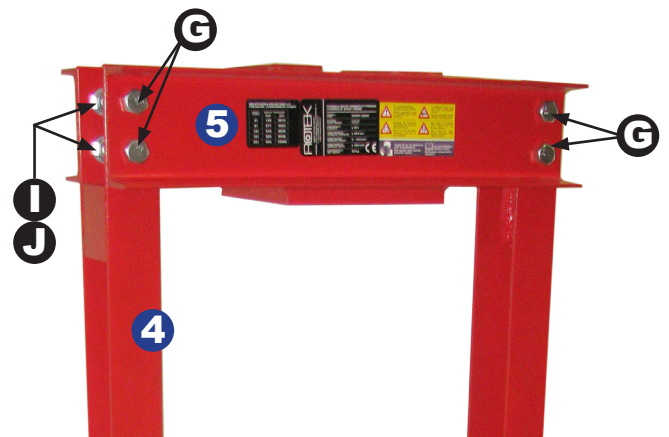

- Richten Sie den Rahmen mit einer Winkellehre im rechten Winkel aus und ziehen Sie alle Schrauben und Muttern fest an (A [C+D], B [C+D] und G [I+J]). Kontrollieren Sie nach dem Festziehen den rechten Winkel des Rahmens erneut!

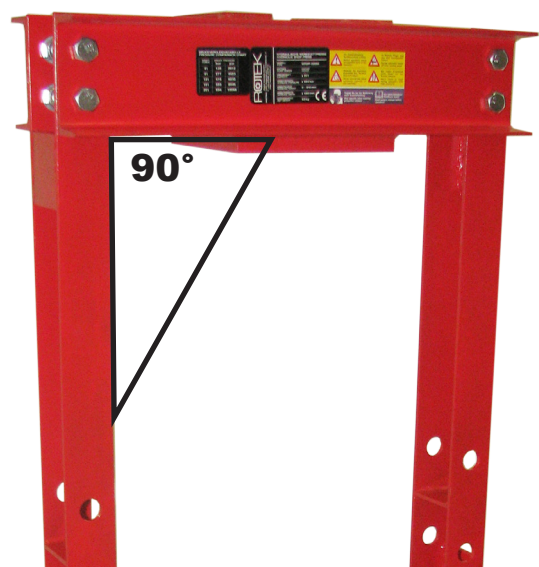

- Setzen Sie von oben den Druckstempel (6) in den Querträger (5) ein. Fixieren Sie den Stempel (6) mit der Haltemutter (K).

Achten Sie darauf, daß Sie die Druckanschlüsse am Stempel nicht belasten oder beschädigen!

Richten Sie den Stempel (6) so aus, dass der Hydraulikanschluß, wie abgebildet, nach rechts zeigt.

Ziehen Sie die Haltemutter (K) mit einem Hakenschlüssel fest an.

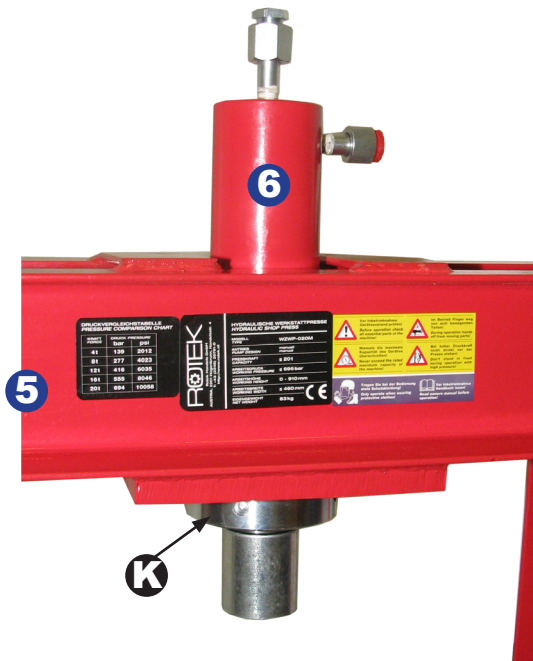

- Montieren Sie die Pumpenhalterung (7) sowie die Pumpe (8) wie abgebildet. Ziehen Sie Schrauben und Muttern fest an.

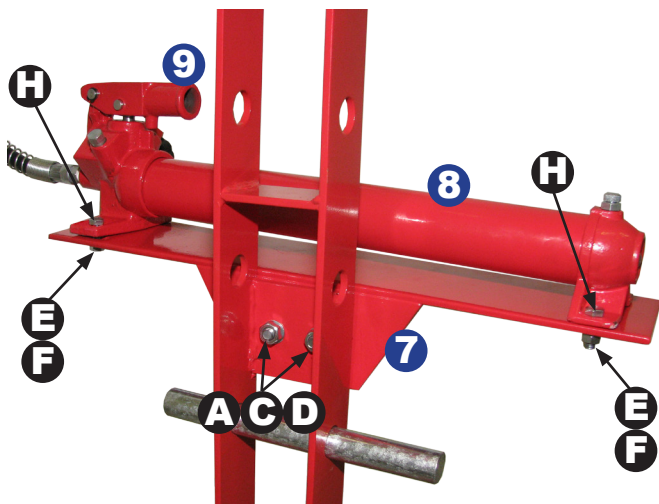

- Schrauben Sie den Pumpengriff in die Griffaufnahme (9) der Hydraulikpumpe (8).

- Fixieren Sie mit einem Gabelschlüssel den Manometeranschluß (L) und entfernen Sie die Transportschraube (M). Montieren Sie das beiliegende Manometer an diesem Anschluß (Anschluß L während der Montage fixieren). Das Gewinde des Manometers ist selbstdichtend und muß somit nicht gesondert eingedichtet werden.

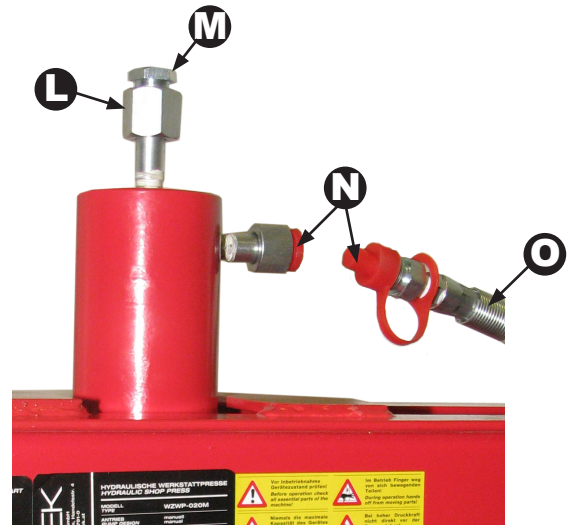

- Entfernen Sie die beiden Abdeckkappen (N). Verschrauben Sie die Hydraulikleitung (O). Auch dieses Gewinde ist selbstdichtend.

- Abschließend beide Haltestangen in passender Höhe in den Rahmen einführen und Werkstück auf den Tisch legen. Damit ist die Montage abgeschlossen.