

ROTEK

Hubtisch 1.000kg
SHTM-A-1000

DE V1.0 Stand 06-2007



HUB060

Modell:	SHTM-A-1000
Hubkapazität:	1000 kg
Max. Tischhöhe:	1.400 mm
Min. Tischhöhe:	330 mm
Tischdimension (LxB):	2.035 x 750 mm
Eigengewicht:	333 kg

Rotek Handels GmbH

Wir gratulieren Ihnen zum Erwerb des SHTM-A-1000 Hubtisches.

Bitte nehmen sie sich die Zeit dieses Handbuch komplett und aufmerksam durchzulesen. Machen Sie sich vor der Inbetriebnahme mit den Bedienungselementen und den Instruktionen zum störungsfreien Betrieb Ihres Hubgerätes vertraut. Schulen Sie Ihre Mitarbeiter oder anderes Bedienungspersonal entsprechend ein.

Wir wünschen Ihnen viel Spass und einen störungsfreien Betrieb.

Sicherheitshinweise

- Beladen Sie die Arbeitsfläche mittig, um ein kippen des Hubtisches zu vermeiden.
- Belasten Sie den Hubtisch niemals mit einer grösseren Last als 1000 kg. Der Hubtisch ist gegen Überladung durch ein Sicherheitsventil geschützt. Dieses Ventil verhindert jedoch nur ein Anheben der Arbeitsfläche mit zu großer Last. Sollte der Tisch im Angehobenen Zustand beladen werden, so müssen Sie sicherstellen, dass sich die Last im zulässigen Bereich befindet.
- Der Hubtisch darf nur auf ebenen und festen Böden verwendet werden. Beachten Sie, dass die zu hebende Last auf die vier Rollen verteilt wird. Der Untergrund muss der jeweiligen Punktlast standhalten!
- Wenn Sie den Hubtisch im beladenen Zustand bewegen möchten, senken Sie die Last immer auf die niedrigst mögliche Tischhöhe ab.
- Verwenden Sie den Hubtisch nur bestimmungsgemäß zum Heben von Lasten.
- Das Sitzen oder Stehen auf der Arbeitsfläche ist verboten.
- Die Last darf nicht über einen längeren Zeitraum im gehobenen Zustand auf dem Tisch gelagert werden. Beachten Sie, dass das hydraulische System den Tisch sehr langsam senken könnte!
- Drehen Sie das Absenkventil nur langsam. Durch zu schnelles Absinken der Arbeitsfläche, könnte der Hubtisch oder die Ladung beschädigt werden.
- Halten Sie Körperteile und Gegenstände von der Hebemechanik fern.
- Überprüfen Sie vor jeder Inbetriebnahme den Hydraulikzylinder auf Dichtheit.
- Überprüfen Sie vor jeder Inbetriebnahme den festen Sitz aller Schrauben und Muttern.
- Die Räder, das Grundgestell, der Tisch und die Hebemechanik müssen vor jeder Inbetriebnahme auf Beschädigungen oder Verformungen kontrolliert werden. Defekte Geräte dürfen nicht in Betrieb genommen werden.
- Defekte Hydraulik oder Hebemechanik dürfen nicht repariert werden, sondern müssen durch neue ersetzt werden.
- Das Hydrauliksystem des Hubtisches kann nach dem Transport Luftbläschen enthalten. Diese Luftblasen verschwinden durch mehrmaliges Pumpen.
- Das Hydrauliköl sollte alle 12 Monate überprüft werden. Verwenden Sie nur Hydrauliköl ISO VG32 - kein Motoröl verwenden !

Spezifikation

Idealer Werkstatt- und Bestückungswagen mit breitem Einsatzfeld im Gewerbe und in der Industrie. Durch die stufenlose Höhenverstellung ist ein bequemes Arbeiten möglich. Universell einsetzbar in der Lagerhaltung, in der Werkstatt oder bei der Kommissionierung. Optimal als kleine Hebebühne oder auch als Motorhebebühne.

Technische Daten	
Modell	SHTM-A-1000
Hublast	max. 1000 kg
Max. Tischhöhe	1.400 mm
Niedrigste Tischhöhe	330 mm
Tisch (L x B x H)	2.035 x 750 x 50 mm
Gesamtlänge	2.430 mm
Anhebung je Pedaltritt	ca. 15 mm
Lenkrollen	Ø 80 x 40 mm
Lastrollen	Ø 170 x 50 mm
Gewicht	333 kg

Bedienung des Hubtisches

- Treten Sie das Pedal (1) mehrmals um die Arbeitsfläche anzuheben.
- Drehen Sie den Handgriff (2) langsam, die Arbeitsfläche sinkt langsam ab. Vergessen Sie nicht das Absenkventil nach erfolgter Senkung wieder zu schliessen.



Explosionszeichnung Hubtisch

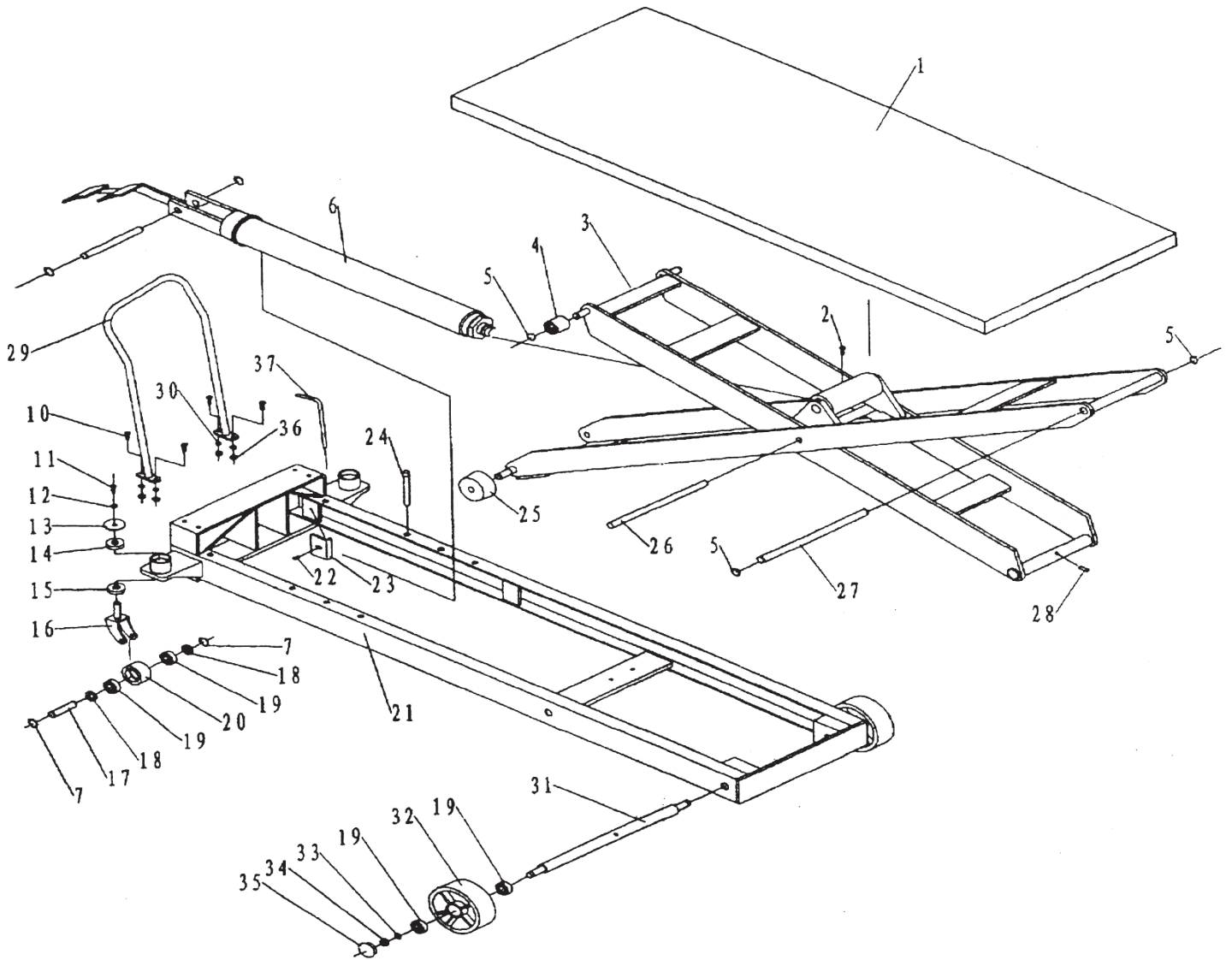

Nr	Beschreibung	Stk
1	Table	1
2	Screw	1
3	Fork Arm	1
4	Roller Table	2
5	Locking Ring	4
6	Pump Unit	1
10	Bolt	4
11	Bolt	2
12	Elastic Washer	2
13	Cover	2
14	Bearing	2
15	Bearing	2
16	Frame Universal Wheel	2
17	Shaft of Wheel	2
18	Washer	4
19	Bearing	8
20	Wheel	2
21	Frame	1

Nr	Beschreibung	Stk
22	Screw	2
23	Plate	2
24	Pin	2
25	Roller	2
26	Axle	1
27	Shaft	1
28	Elastic Pin	1
29	Handle	1
30	Elastic Washer	4
31	Shaft	1
32	Big Wheel	2
33	Locking Washer	2
34	Nut	2
35	Dust Cover	2
36	Nut	4
37	Control Handle	1

Explosionszeichnung Hydraulikpumpe

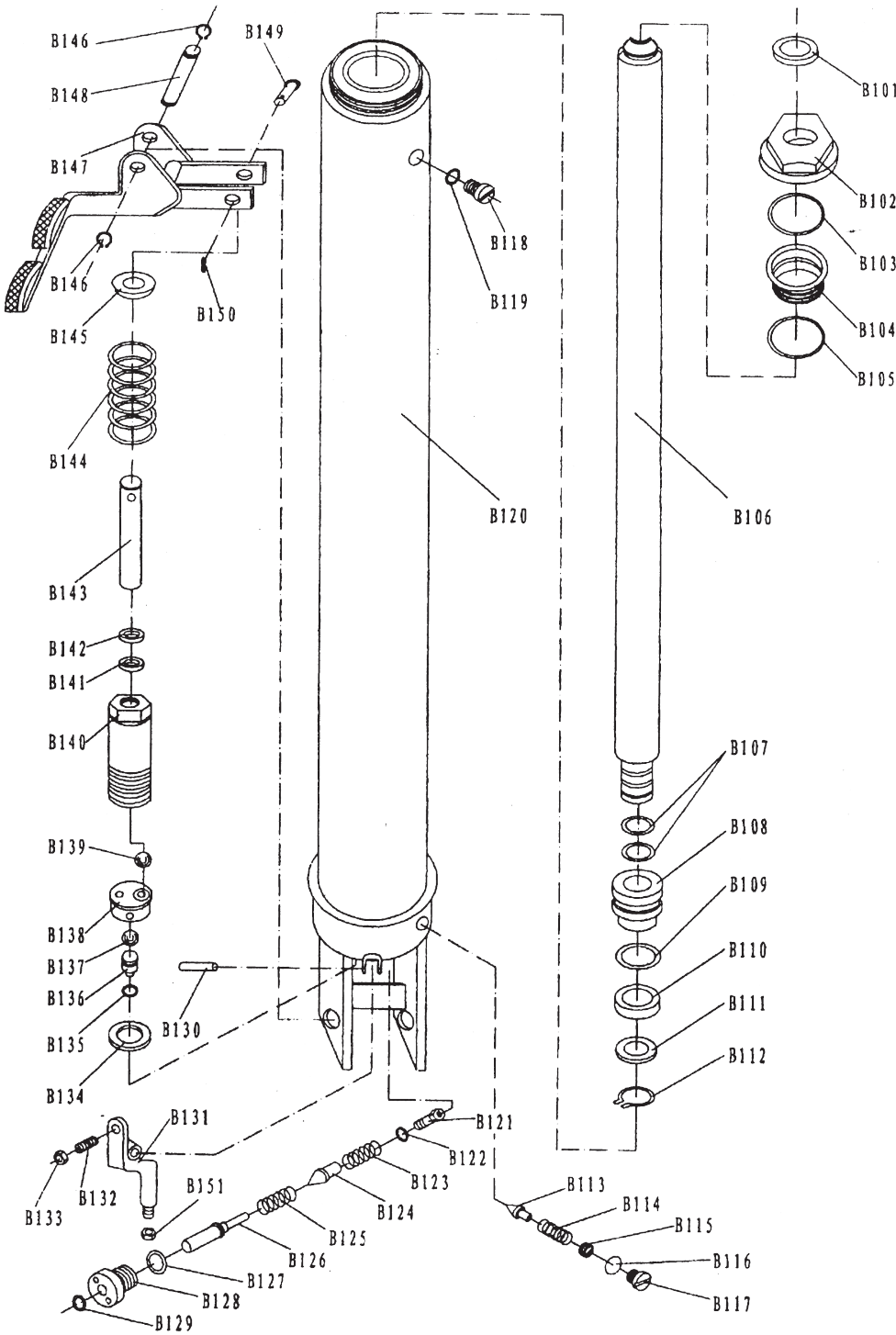

Nr	Beschreibung	Stk
B101	Dust Ring	1
B102	Screw Cover	1
B103	O Ring	1
B104	Sleeve	1
B105	O Ring	1
B106	Big Piston Rod	1
B107	O Ring	2
B108	Piston	1
B109	O Ring	1
B110	Y Ring	1
B111	Washer	1
B112	Locking Ring	1
B113	Safety Valve Spindle	1
B114	Spring	1
B115	Adjusting Screw	1
B116	Seal Washer	1
B117	Screw	1
B118	Screw	1
B119	Seal Washer	1
B120	Body of Pump	1
B121	Screw	1
B122	Seal Washer	1
B123	Spring	1
B124	Valve Spindle of Pump	1
B125	Spring	1
B126	Release Valve Pin	1
B127	O Ring	1
B128	Sleeve of Valve	1
B129	O Ring	1
B130	Elastic Pin	1
B131	Lever Plate	1
B132	Nut	1
B133	Screw	1
B134	Seal Washer	1
B135	O Ring	1
B136	Post	1
B137	Steel Ball	1
B138	Body of Valve	1
B139	Steel Ball	1
B140	Cylinder	1
B141	O Ring	1
B142	Y Ring	1
B143	Piston Rod	1
B144	Spring	1
B145	Cap of Spring	1
B146	Locking Ring	2
B147	Pedal	1
B148	Shaft	1
B149	Shaft	1
B150	Elastic Pin	1
B151	Nut	1

Service und Inbetriebnahmeüberprüfungen

Regelmäßige Servicearbeiten sind durchzuführen, um einen dauerhaften und verlässlichen Betrieb des Hubtisches zu garantieren.

Vor jeder Inbetriebnahme sind folgende Punkte zu überprüfen:

- Untersuchen Sie den Rahmen und die Hubmechanik auf Schäden oder Verformungen.
- Überprüfen Sie die Bremsen auf Defekte.
- Überprüfen Sie die Räder auf Abnutzung.
- Prüfen Sie das Hydrauliksystem auf Öllecks.
- Schmieren Sie alle Beweglichen Teile mit Schmieröl.
- Im Falle eines Defekts darf der Hubtisch nicht verwendet werden!
- Wechseln Sie alle 12 Monate das Hydrauliköl.

HINWEIS:

Verwenden Sie nur Hydrauliköl ISO VG32 (keinesfalls Motoröl verwenden!)

Mögliche Fehler und Problemlösungen

Nr.	Fehler	Grund	Lösung
1	Unzureichendes Anheben	Nicht genug Hydrauliköl	Füllen sie entsprechend Hydrauliköl nach
2	Probleme beim Absenken	G1. Ein beweglicher Teil ist blockiert oder deformiert G2. Zu viel Hydrauliköl	L1. Tauschen Sie diesen Teil aus L2. Lassen Sie entsprechend Hydrauliköl ab
3	Der Tisch senkt sich nicht nach dem Anheben	G1. Falsche Kalibrierung der Absenkeinstellung G2. Deformierung oder Beschädigung eines Teiles	L1. Kalibrieren Sie die Absenkeinstellung nochmals L2. Tauschen Sie die beschädigten Teile aus
4	Hydrauliköl läuft aus	G1. Fehlerhafte Öldichtung G2. Leichter Bruch oder Beschädigung auf der Oberfläche eines oder mehrere Teile G3. Lockerung der Verbindungen	L1. Tauschen Sie die Dichtung L2. Tauschen Sie die beschädigten Teile aus L3. Ziehen Sie die lockeren Teile fest
5	Der Tisch lässt sich nicht anheben	G1. kein Hydrauliköl oder die Viskosität ist zu hoch G2. Fremdkörper im Hydrauliköl G3. Falsche Kalibrierung der Absenkeinstellung	L1. Wechseln Sie das Hydrauliköl L2. Entfernen Sie die Fremdkörper aus dem Ölkreislauf und wechseln Sie das Hydrauliköl L3. Kalibrieren Sie die Absenkeinstellung nochmals
6	Der Tisch senkt sich nach oder während der Anhebung ab	Das Ventil ist durch einen Fremdkörper blockiert	Hydraulik reinigen

Service und Garantiebedingungen

Die Fa. Rotek gewährt die gesetzliche Gewährleistung von 2 Jahren.

Ausgenommen von der Gewährleistung sind alle Verschleißteile.

Die Reparaturen werden über den Händler von dem Sie dieses Produkt bezogen haben abgewickelt.

Rotek behält sich vor, Schäden die durch unsachgemäße Handhabung entstanden sind, zu verrechnen.

Dazu zählen unter anderem Schäden, die durch Ölmangel, falsche Treibstoffe / Öle, mechanische Beschädigungen usw. entstanden sind.

Alle Bilder sind Symbolfotos und müssen mit der aktuellen Ausführung nicht übereinstimmen.

Technische Änderungen und Irrtümer sind vorbehalten.

Weitere Motoren, Stromerzeuger und Pumpen auf Anfrage erhältlich.



Für Fragen oder Anregungen wenden Sie sich bitte an :

Rotek Handels GmbH, Handelsstr. 4, A-2201 Hagenbrunn
Tel : +43-2246-20791
Fax : +43-2246-20791-50
e-mail: office@rotek.at
<http://www.rotek.at>